

Hiab Multilift

XR Power haakarmsystemen



TECHNISCHE INFORMATIE

XR18T

TECHNISCHE GEGEVENS

TYPE	XR18T		
VOERTUIG TYPE	3 asser		
GVW TRUCK (t)	26		
CAPACITEIT (t)	18		
G-LENGTE	46	51	55
EIGENGEWICHT (kg) *	1780	1880	1990
KIPHOEK (°)	50	49	49
MAX. BEDRIJFSDRUK (MPa)	30		
GEADVISEERDE OLIESTROOM (l/min)	80 (special 120)		

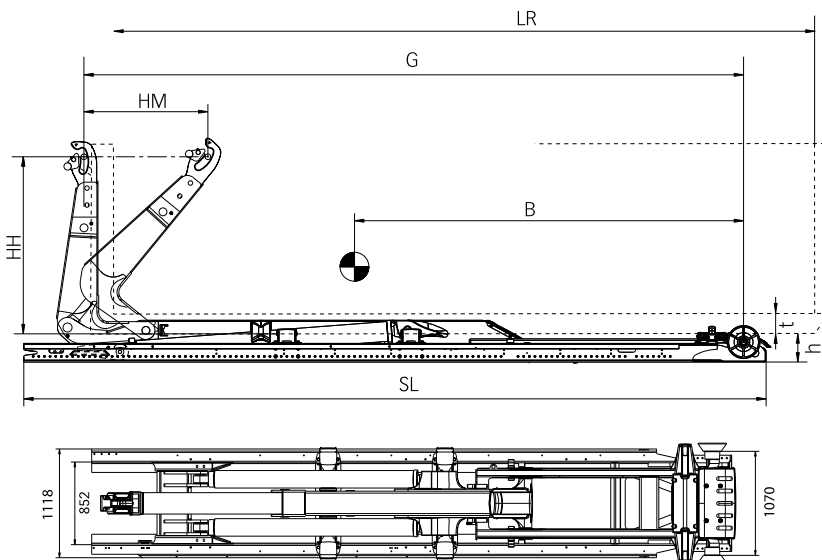

* Gewicht inclusief hydraulische borging, exclusief olietank en olie

** De hulpframe lengte (SL) kan worden ingekort. De minimum opbouw lengte is mede afhankelijk van specifieke opties en de ventielblokpositie. Neem voor een exacte opbouw lengte contact op met uw Hiab Multilift dealer.

De Hiab Multilift systemen voldoen aan alle eisen van de Europese richtlijn voor machineveiligheid en zijn CE gemarkeerd.

Wijzigingen voorbehouden. De afgebeelde installaties zijn niet altijd standaard uitvoeringen.

HOOFDAFMETINGEN

MODEL	XR18T.46	XR18T.51	XR18T.55
LR = CONTAINER LENGTE (m) min - max	3,8 - 5,6	4,3 - 6,1	4,7 - 6,5
SL = HULPFRAME LENGTE (mm) **	5308	5758	6758
B = ZWAARTEPUNT (mm)	2550	2800	3200
G = EXACTE G-LENGTE (mm)	4580	5080	5480
HM = SCHUIFWEG (mm)	1000	1000	1000
t = MIN. VRIJE TUNNEL HOOGTE (container) (mm)	125		
h = INSTALLATIE (ROL) HOOGTE (mm)	230		
HH = HAAK HOOGTE (mm)	1450		

Cargotec verbetert de efficiency van ladingstromen over land en over zee - overall waar lading in beweging is. De dochtermerken van Cargotec, Hiab, Kalmar en MacGregor worden over de hele wereld gezien als toonaangevend op het gebied van laad- en lossystemen. Het wereldwijde netwerk van Cargotec bevindt zich dicht bij de klanten en biedt een scala aan diensten die zorgen voor een continue, betrouwbare en duurzame werking van het materieel. www.cargotec.com



Cargotec Belgium NV
 Parc Industriel, 8
 1440 Wauthier-Braine
 tel. +32 (2) 366.20.36
 fax +32 (2) 366.12.90
www.hiab.be